

MF-Transformator-Gleichrichtereinheit | Reihe MF4 – MUeR – M8P *MF transformer DC Unit | Series MF4 – MUeR – M8P*

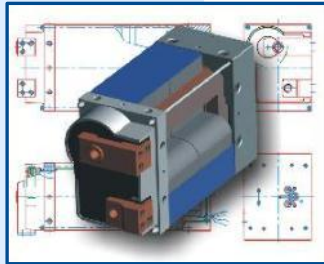

- Strommessspule (M)
current sensing coil (M)
- Anschluss für externen Sekundärspannungsabgriff (Ue)
Connection for ext. voltage sensing leads (Ue)
- Integrierter Fehlerstrom-Schutzwiderstand (R)
Integrated residual current resistor (R)



Elektrische Daten MF Transformatorgleichrichtereinheit – Reihe MF4-MUeR-M8P*
Electrical data MFDC unit – Series MF4-MUeR-M8P*



Typ / TYPE				MF4-6,4-7,2-MUeR-M8P-1C	MF4-9,3-7,2- MUeR – M8P-1C	MF4-12,5-7,2- MUeR –M8P-1C	MF4-16,0-7,2- MUeR –M8P-1C
Nennspannung / nominal voltage		V		500			
Frequenz / frequency		Hz		1000 -1200			
S ₂₀ (Mittl. Bauleistg. 20% ED) / nominal power at 20%d.f.		kVA		138,8	194,3	255,7	323,9
S ₅₀ (Mittl. Bauleistg. 50% ED) / nominal power at 50%d.f.		kVA		87,8	122,9	161,7	204,9
S ₁₀₀ (Mittl. Bauleistg. 100% ED) / nominal power at 100%d.f.		kVA		62,1	86,9	114,5	144,9
P _d (Dauergleichstr. -leistg.) / permanent DC power		kW		46,4	67,0	90,0	115,0
U ₀₀ (Leerlaufgleichspanng.) / no load DC voltage		V		6,4	9,3	12,5	16,0
I _{1P} (Primärdauerstrom) / prim. constant current		A		103	144	189	240
I _d (Dauergleichstrom) / permanent DC current		A		7.200			
Übersetzungsverhältnis / turns ratio		N ₁ / N ₂		70	50	38	30
Masse / weight		kg		22,4	24,5	27,0	29,2
Farbe / color				RAL 5015 Blau / blue	RAL 1004 Gelb / yellow	RAL 8001 Braun / brown	RAL 3003 Rubinrot / ruby red
Strommessspule / current monitoring coil				150mV / kA ± 3%			
Temperaturwächter / temperatur switch				2 x 150 °C, 1 x 80 °C Bimetallschalter (Öffner) / thermal switch (opener)			
Schutzart / protection class				Primäranschluss / primary connection IP54, Sekundäranschluss / secondary connection IP00			
Isolationsklasse / insulation class				F (155 °C)			
Elektrische Anschlüsse / Electrical connections	Primär / primary	Gewinde / thread Ø	mm	M8 MultiContact TSB 150		M8 MultiContact TSB 250	
		Tiefe / depth	mm	10		10	
	Sekundär / secondary	Gewinde / thread Ø	mm	4 x M8			
		Tiefe / depth	mm	15			
Kühlwassermenge / cooling water quant. Q (max. 30°C)		l / min		≥ 8,0			
Druckdifferenz / pressure drop Δp (Q = 8 l / min)		bar		≤ 0,6			

*Daten vorbehaltlich eventueller Änderungen
 *Data subject to changes

Datum: 08.05.2013
 Date: 08.05.2013

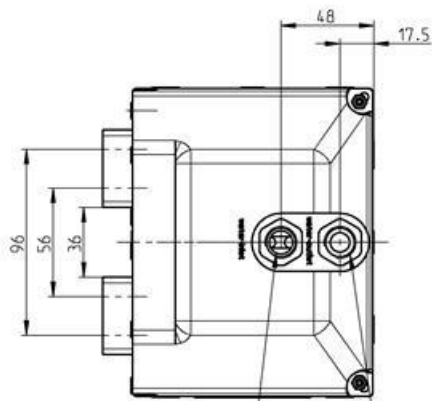

Kuehlwasser-Einlass
cooling water inlet
G 3/8"

Kuehlwasser-Auslass
cooling water outlet
G 3/8"

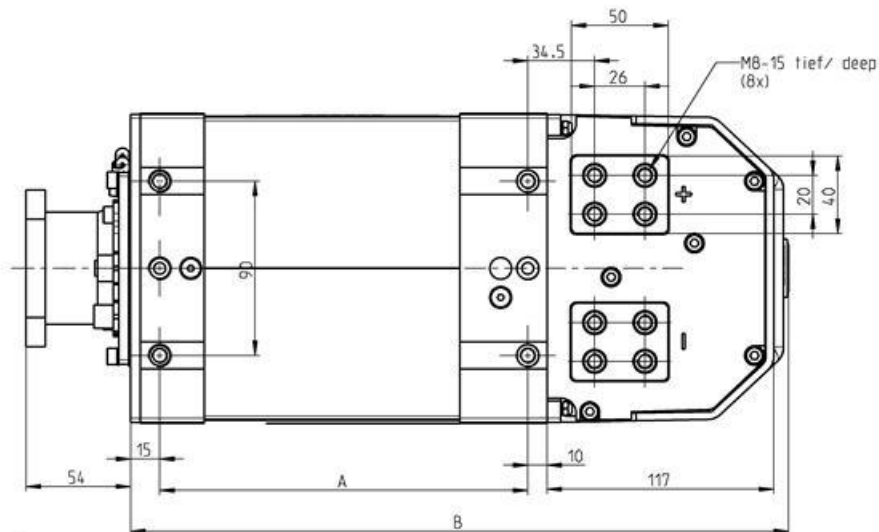

Allseitig / allsides 4xM8-10 tief/ deep

Allseitig / allsides $\varnothing 6^{H7}$ - 6 tief/ deep

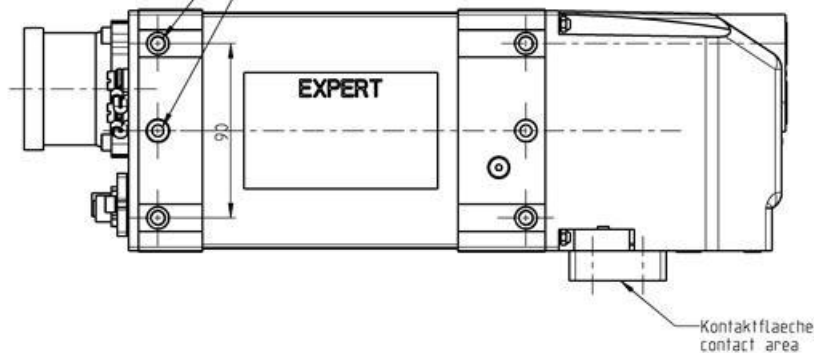

Kontaktflaeche
contact area

Multi Contact
Aufbauehaeuse
TAG 150

Anschlusse fuer
Fi-Schutzwiderstand
(siehe Stromlaufplan)
Connecting for
RCD resistor
(see circuit diagram)

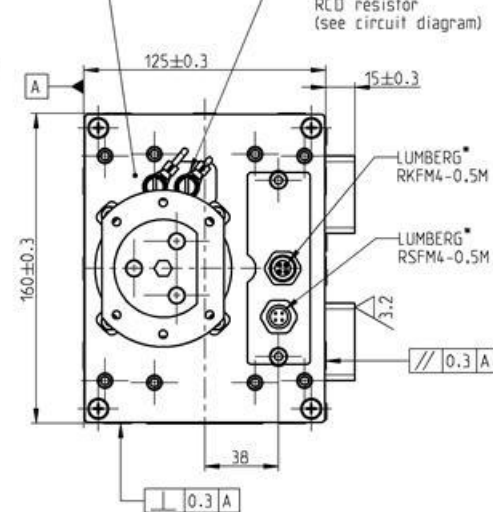

Variante mit TAG 250 ab 12.5V
version with TAG 250 from 12.5V

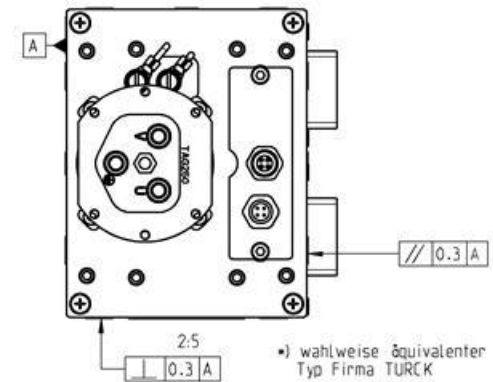

*) wahlweise äquivalenter
Typ Firma TURCK

Technische Änderungen vorbehalten!

Mass A	Mass B	Typ	Teile-Nr.	Ergänzende Unterlagen	gez.:	Bohrz	Datum:	06.05.13
175	326	MF4-6,4-7,2-MUeR-M8P-IC	-	- Stromlaufplan EN4011/0074				
190	341	MF4-9,3-7,2-MUeR-M8P-IC	TGE123.0017	-				
210	361	MF4-12.5-7.2-MUeR-M8P-IC	TGE162.0006	-				
225	376	MF4-16.0.7.2-MUeR-M8P-IC	TGE205.0006	-				

Massblatt
MF-Transformatorgleichrichtereinheit
MF4-MUeR-M8P

Zeichnung: MB-MF4-MUeR-M8P

EXPERT
TRANSFORMATORENBAU GMBH
D-64653 LORSCH

a Belegung U(in) war
Stift 3-4
25.05.05 Krämer

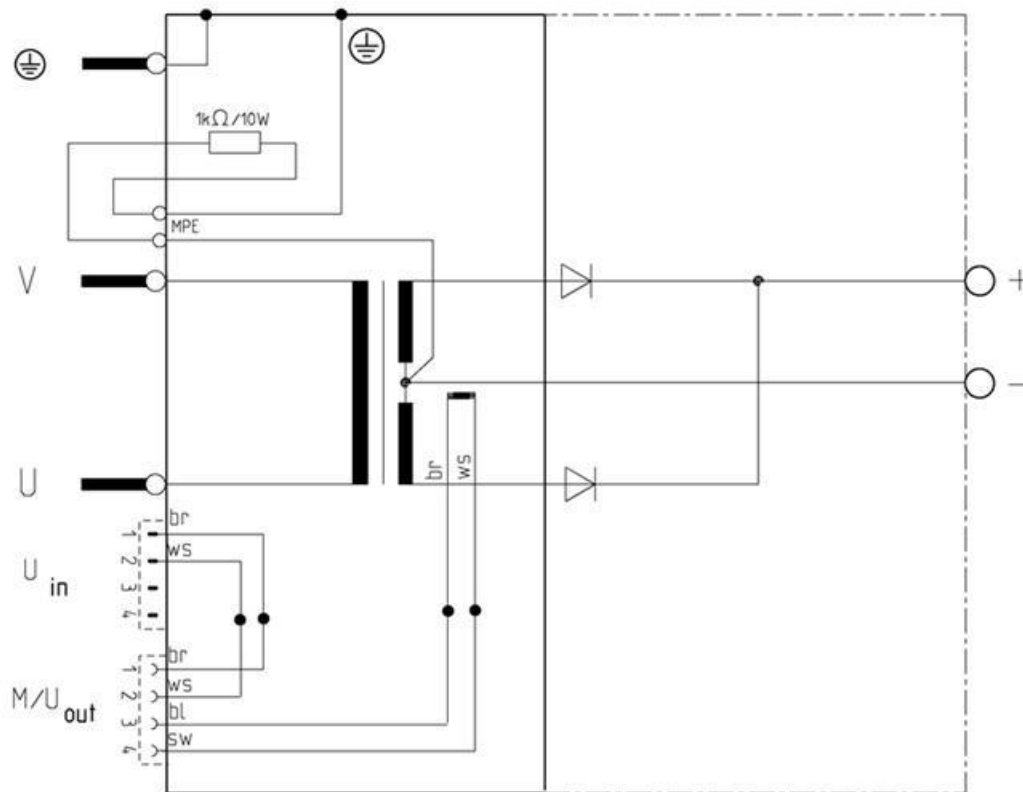

Anschluss Uin/ : TURCK EC-FSD4-0.5/16 oder LUMBERG RSFM 4/0.5 M (incl. Schutzkappe 0909UAC101)
terminal Uin : Stift 1-2: Sekundärspannungsabgriff +/- (Eingang vom Zangenarm) a
Pin 1-2: secondary voltage connection +/- (input from outside the transformer)

Anschluss M/Uout/: TURCK EC-FKD4-0.5/16 oder Lumberg RKF4/0.5 M
terminal M/Uout : Buchse/ terminal 1: Sekundärspannungsabgriff + (Ausgang)/ secondary voltage connection + (output)
Buchse/ terminal 2: Sekundärspannungsabgriff - (Ausgang)/ secondary voltage connection + (output)

Stift 3-4: Stromwandler sekundär -Messspannung $U_m = 150 \text{ mV/kA} \pm 3.0\%$ (optional $\pm 1.5\%$) an $1\text{k}\Omega$ m Buerde
Pin 3-4: current sensor Messure Voltage $U_m=150 \text{ mV/kA} \pm 3.0\%$ (optional $\pm 1.5\%$) at $1\text{k}\Omega$ m working resistance.

ACHTUNG/ Attention!
FI-Schutzwiderstand $1\text{k}\Omega/10\text{W}$ zum Betrieb mit FI-Schutz gemäß EN 50063 in Trafo installiert.
Durch Brücken des MPE wird die Mittelpunkterde aktiv und kann ohne FI-Schutz betrieben werden.
Bei Installation anderer Schutzmaßnahmen ist gemäß EN 50063 vorzugehen! /
RCD-resistor $1\text{k}\Omega/10\text{W}$ is installed for RCD-protection circuit acc. EN50063.
With a bridge over the MPE you activate the MPE and the transformer can used without the RCD-protection.
For using other protection methods please consider EN50063.

Das Urheberrecht an dieser Zeichnung steht uns zu. Lt. Urheberrechts-gesetz, Wettbewerbsgesetz und BGB ist das Kopieren bzw. Vervielfältigen ohne unsere schriftliche Genehmigung sowie die Einsicht-nahme durch unbedufte Dritte Personen unzulässig und strafbar.

2005	Datum:	Name:	Benennung:
Gez.	31.03.05	Krämer	Stromlaufplan / circuit diagram
Gepr.	-	-	-
EXPERT Transformatorbau GmbH			Werkzeug-Benennung: MF-MUeR

LIZENZ	Pos.:	Blätter:
	-	1
		Blatt:
		1
Ersatz fuer: -		
Teile Nr. -		
Werkzeug- oder Zeichn.Nr.:		EN4011/0074.3

Belastungsdiagramm - MF-Transformatorgleichrichtereinheit Reihe MF4 Load diagram - MFDC unit series MF4

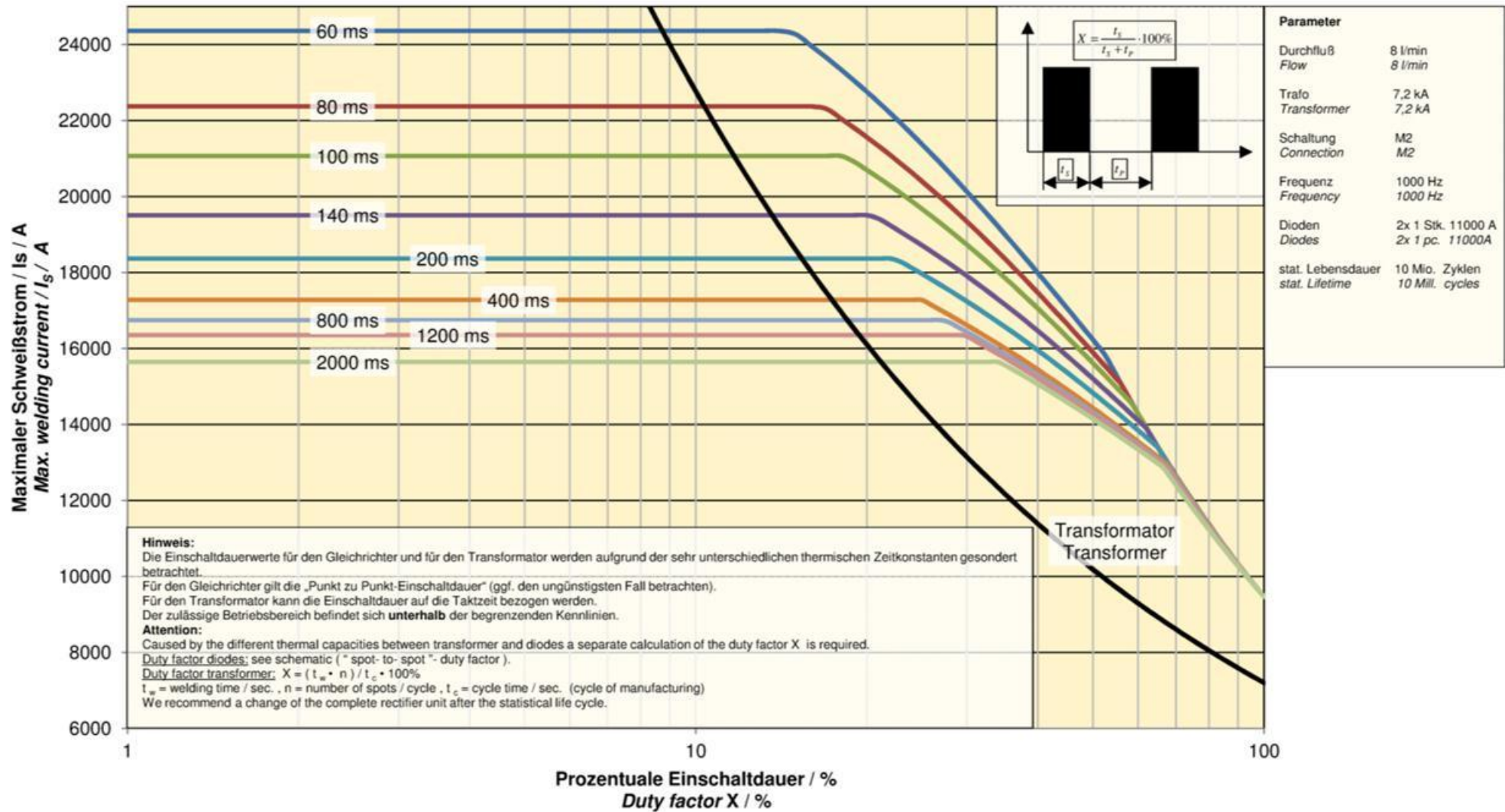

Ausgangskennlinie - MF-Transformatorgleichrichtereinheit Baureihe MF4
Output characteristics - MF DC unit series MF4

