

10 400 V	100 33 000 μ F	35 x 35 x 16 35 x 50 x 16	- 55°C / + 105°C / 56 jours/ days	LL
450 V	100....220 μ F	35 x 35 x 16 35 x 50 x 16	- 55°C/ + 85°C / 56 jours / days	LL

Hauteur 16 mm

La meilleure capacité par unité de surface

16 mm height

The best capacitance per area unit

Spécifications applicables

CECC 30300 Longue durée
CEI 60 384-4 Longue durée
DIN 41 240 classe d'utilisation : - 55 + 105°C et GPF

Specifications

CECC 30300 Long life
IEC 60 384-4 Long life
DIN 41 240 climatic category : - 55 + 105°C and GPF

Utilisation

- Montage sur circuit imprimé faible hauteur
- Dissipation thermique possible par conduction à travers les surfaces haute et basse
- Alimentation à découpage, courants impulsionnels..

Application

- Low profile printed circuit mounting
- Possible thermal dissipation per conduction through lower and upper surface
- Switch mode power supplies, impulse current

Boîtier aluminium

Sorties par fils étamés
Polarité repérée

Aluminium case

Tin coated leads
Negative pole marked

Tolérance sur capacité à 20°C : $\pm 20\%$
Température de stockage : - 65°C + 115°C
Température d'utilisation : - 55°C + 115°C

Tolerance on capacitance at 20°C : $\pm 20\%$
Storage temperature : - 65°C + 115°C
Operating temperature : - 55°C + 115°C

Tenue en vibrations

Fréquence 10 – 2000 Hz
Amplitude ou 1,5 mm
accélération max..... 20 g – 196 m/s²
Durée 3 x 2 heures

Resistance to vibrations

Frequency range 10 – 2000 Hz
Displacement amplitude 1.5 mm
or max acceleration 20 g – 196 m/s²
Duration 3 x 2 hours

Tenue de la gaine isolante

Résistance d'isolement à 20°C entre fils et fixation :
100 M Ω
Tension de tenue à 50 Hz 1 min entre fils et fixation :
1000 V
Résistance au feu : autoextinguible 15 s (CEI 60 695-2-2)

Withstand strength of insulating sleeve

Insulating resistance at 20°C between leads and mounting hardware : 100 M Ω
Test voltage at 50 Hz 1 min. between leads and mounting hardware : 1000 V
Fire resistance : self extinguish 15 s. (IEC 60 695-2-2)

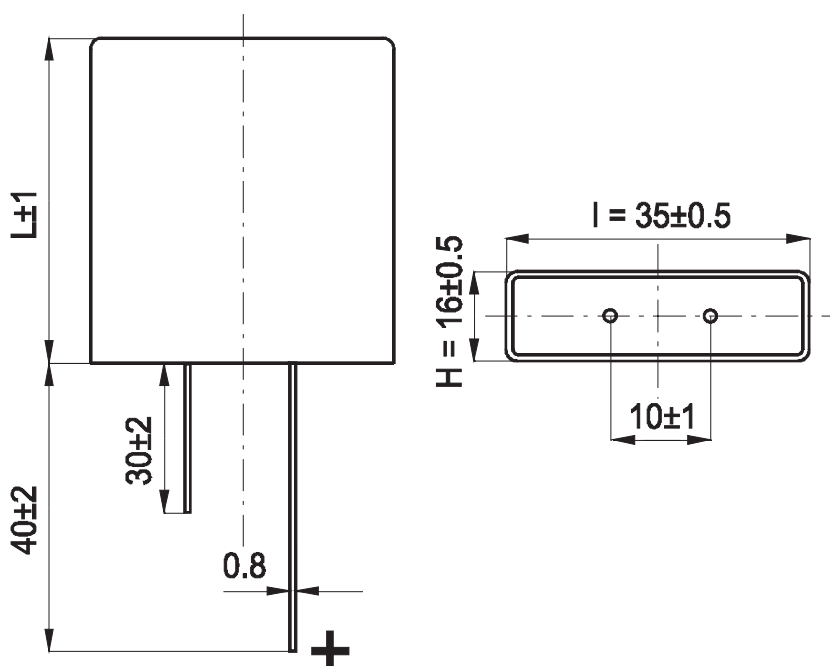

CUBISIC

8 000 h / 105°C

32 000 h / 85°C

Un/UR	Cn/CR	l x L x H	Tgδ/Tan δ	Rs/ESR	Z	lf//	I~100 Hz		Code
			100 Hz 20°C	100 Hz 20°C	10 kHz 20°C	5 min. 20°C	40°C	105°C Un <450V	
			Max.	Typ.	Typ.	Max	Max	85°C Un = 450V	
V	μF	mm	%	mΩ	mΩ	mA	A	A	
10	15000	35 x 35 x 16	28	20	18	0,90	16,8	4,5	A710000
	22000	35 x 50 x 16	35	17	14	1,30	20	5,8	A710001
	33000	35 x 50 x 16	47	15	11	1,98	20	6,1	A710002
16	10000	35 x 35 x 16	18	19	17	0,96	17,3	4,7	A710020
	15000	35 x 35 x 16	25	18	15	1,40	18	4,8	A710022
	22000	35 x 50 x 16	30	16	13	2,10	20	5,9	A710021
25	6800	35 x 35 x 16	17	27	19	1,00	14,5	3,9	A710040
	10000	35 x 50 x 16	17	18	15	1,50	20	5,6	A710041
	15000	35 x 50 x 16	21	15	13	2,20	20	6,1	A710042
35	5600	35 x 35 x 16	14	27	19	1,20	14,5	3,9	A710060
	6800	35 x 35 x 16	15	24	17	1,40	15,4	4,1	A710061
	10000	35 x 50 x 16	17	19	13	2,10	20	5,5	A710062
40	4700	35 x 35 x 16	12	26	18	1,10	15	4	A710080
	6800	35 x 50 x 16	13	21	13	1,60	19	5,2	A710081
50	3300	35 x 35 x 16	10	33	26	0,99	13	3,5	A710100
	5000	35 x 35 x 16	10	20	12	1,50	17	4,5	A710101
	8200	35 x 50 x 16	15	20	12	2,50	20	5,3	A710102
63	2200	35 x 35 x 16	10	42	25	0,83	12	3,2	A710120
	3300	35 x 50 x 16	10	31	20	1,20	16	4,3	A710121
	4700	35 x 50 x 16	12	28	18	1,80	17	4,5	A710122
80	1500	35 x 35 x 16	10	52	30	0,72	10,4	2,8	A710140
	2200	35 x 50 x 16	10	43	17	1,10	13,6	3,6	A710141
100	1000	35 x 35 x 16	10	51	35	0,60	10,8	2,8	A710160
	1500	35 x 50 x 16	10	36	23	0,90	14,9	4	A710161
	1800	35 x 50 x 16	10	29	19	1,1	16,6	4,4	A710162
160	470	35 x 35 x 16	11	170	130	0,45	5,8	1,6	A710180
	680	35 x 50 x 16	11	150	110	0,66	7,3	1,9	A710181
200	330	35 x 35 x 16	12	250	160	0,39	4,8	1,3	A710200
	470	35 x 50 x 16	12	160	120	0,56	7,1	1,9	A710201
	680	35 x 50 x 16	12	150	110	0,81	7,3	1,9	A710202
250	330	35 x 35 x 16	12	260	170	0,50	4,7	1,3	A710220
	470	35 x 50 x 16	12	160	120	0,70	7,1	1,9	A710221
350	220	35 x 35 x 16	10	280	130	0,46	4,6	1,2	A710240
	330	35 x 50 x 16	10	180	80	0,69	6,6	1,8	A710241
400	100	35 x 35 x 16	10	420	260	0,80	3,8	1	A710260
	150	35 x 35 x 16	10	280	150	1,00	4,6	1,2	A710262
	220	35 x 50 x 16	10	200	130	1,20	6,3	1,7	A710261
450	100	35 x 35 x 16	10	600	320	0,80	3,1	0,8	A710280
	150	34 x 50 x 16	10	420	220	1,00	4,4	1,2	A710281
	220	35 x 50 x 16	10	300	160	1,30	5,2	1,4	A710282

Durée de vie estimée

en fonction de la température et du courant ondulé :

Expected life

as a function of temperature and ripple current :

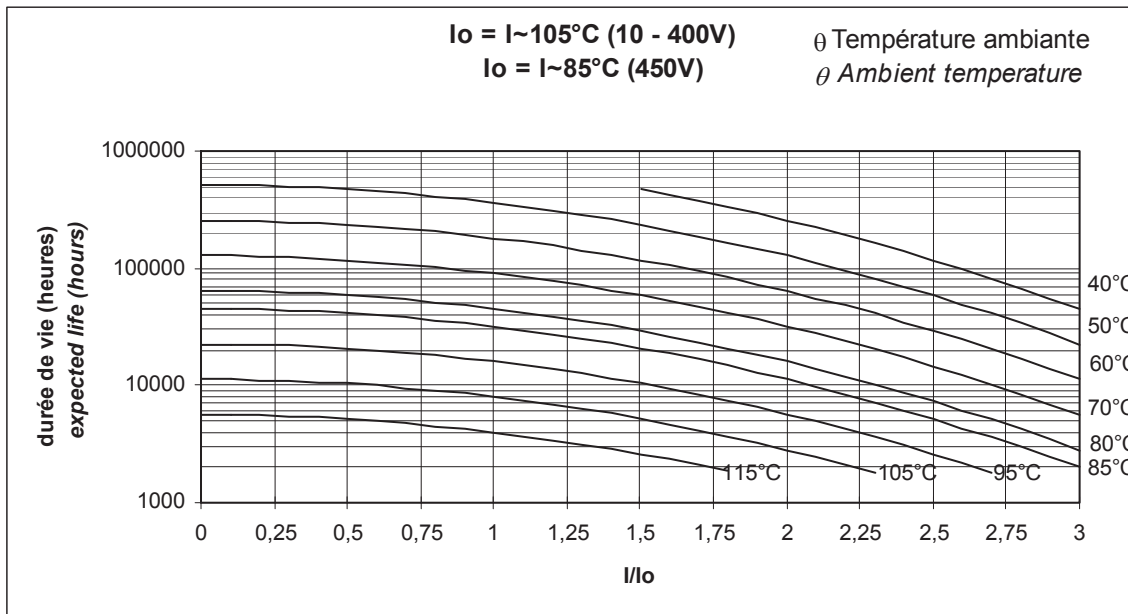

Refroidissement des surfaces du condensateur en contact avec un radiateur ou un châssis.

Le courant ondulé I_0 est augmenté d'un facteur 2 à 3. Pour plus de détails, nous consulter.

Cooling with radiator or frame put on the capacitor surfaces.

Ripple current I_0 is multiplied by 2 to 3. For more details, contact us.

Courant ondulé admissible I (valeur efficace)

en fonction de la fréquence F :

I_{\sim} : courant admissible à 100 Hz

Permissible ripple current I (r.m.s. value)

versus frequency F :

I_{\sim} : permissible r.m.s. current at 100 Hz

F (Hz)	50	100	300	600	1000	10000	≥ 50000
I	0.8 x I_{\sim}	I_{\sim}	1.2 x I_{\sim}	1.3 x I_{\sim}	1.35 x I_{\sim}	1.5 x I_{\sim}	1.6 x I_{\sim}